

# 1 - ORGANISATION COMPTABLE



## Sommaire du cours

### 1.1 RAPPEL

I – Facturation

Pages n<sup>os</sup> 7 et 8

II – Règlements et encaissements

Pages n<sup>os</sup> 9 et 10

### 1.2 PRÉSENTATION DE L'ENTREPRISE

I – Fichiers

Page n<sup>o</sup> 11

II – Journaux

Page n<sup>o</sup> 11

### 1.3 DIVISION DU JOURNAL ET COMPTES AUXILIAIRES

I – La division du journal

Pages n<sup>os</sup> 12 et 13

II – Le compte de virements internes

Page n<sup>o</sup> 14

III – Les comptes auxiliaires

Page n<sup>o</sup> 15

IV – Application

Pages n<sup>os</sup> 16 à 24

### 1.4 BALANCE DES COMPTES AUXILIAIRES

Page n<sup>o</sup> 25

### 1.5 SUIVI DES COMPTES AUXILIAIRES

Pages n<sup>os</sup> 26 à 29

### 1.6 SYNTHÈSE

Page n<sup>o</sup> 30

## Chez le VENDEUR

## Chez l'ACHETEUR

## 1 - MARCHANDISES, MATIÈRES, FOURNITURES, PRODUITS FINIS, avec ou sans réductions commerciales

411	Clients	Net à payer	
707	Ventes de marchandises		Brut/net com.
(701	Ventes de produits finis)		
44571	TVA collectée		TVA

60.	Compte d'achats	Brut/net com.	
44566	TVA déductible s/biens et services	TVA	
401	Fournisseurs		Net à payer

## 2 - AVOIR DE RETOUR (de marchandises, matières, fournitures, produits finis) : l'écriture est inversée.

## 3 - AVOIRS POUR RABAIS, REMISES, RISTOURNES (sur marchandises, fournitures, produits finis)

709	R.R.R. accordés	Hors taxe	
44571	TVA collectée	TVA	
411	Clients		Net à déduire

401	Fournisseurs	Net à déduire	
609	R.R.R. obtenus		Hors taxe
44566	TVA déd. sur b. et s.		TVA

## 4 - SERVICES

411	Clients	Net à payer	
706 (708)	Compte de vente de services		Brut/net com.
44571	TVA collectée		TVA

61.(62.)	Compte d'achat de services	Brut/net com.	
44566	TVA déductible s/biens et services	TVA	
401	Fournisseurs		Net à payer

## 5 - ESCOMPTE : sur facture

411	Clients	Net à payer	
665	Escomptes accordés	Escompte	
707	Ventes de marchandises		Brut/net com.
44571	TVA collectée		TVA

607	Achats de marchandises	Brut/net com.	
44566	TVA déductible s/biens et services	TVA	
401	Fournisseurs		Net à payer
765	Escomptes obtenus		Escompte

## 6 - ESCOMPTE CONDITIONNEL : règlement de la facture

5..	Compte de trésorerie	Règlement	
665	Escomptes accordés	Escompte	
44571	TVA collectée	TVA s/escpte	
411	Clients		N. à P. fact.

401	Fournisseurs	N. à P. fact.	
5..	Compte de trésorerie		Règlement
765	Escomptes obtenus		Escompte
44566	TVA déd. sur b. et s.		TVA s/escpte

## Chez le VENDEUR

## Chez l'ACHETEUR

## 7 - FRAIS DE TRANSPORT : port forfaitaire

411	Clients	Net à payer	Brut/net com. Port TVA
707	Ventes de marchandises		
708	Produits des act. ann.		
44571	TVA collectée		

607	Achats de marchandises	Brut/net com. Port TVA	Net à payer
624	Transports de biens...		
44566	TVA déductible s/biens et services		
401	Fournisseurs		

## 8 - FRAIS DE TRANSPORT : frais réels récupérés sur le client

411	Clients	Net à payer	Brut/net com. Port TVA s/march. + TVA s/port
707	Ventes de marchandises		
708	Produits des act. ann.		
44571	TVA collectée		

607	Achats de marchandises	Brut/net com. Port TVA s/march. + TVA s/port	Net à payer
624	Transports de biens...		
44566	TVA déductible s/biens et services		
401	Fournisseurs		

## 9 - EMBALLAGES : consignation (facture)

411	Clients	Net à payer	Hors taxe TVA Emballages
707	Ventes de marchandises		
44571	TVA collectée		
4196	Clients, emb. consignés		

607	Achats de marchandises	Hors taxe TVA Emballages	Net à payer
44566	TVA déductible s/biens et services		
4096	Fournisseurs, emballages à rendre		
401	Fournisseurs		

## 10 - EMBALLAGES : déconsignation (avoir)

4196	Clients, emballages consignés	Emballages	Emballages
411	Clients		

401	Fournisseurs	Emballages	Emballages
4096	Fourn., emb. à rendre		

## 11 - IMMOBILISATIONS

411	Clients	Net à payer	Immob. HT Installation Transport TVA
707	Ventes de marchandises		
706	Ventes prest. de serv.		
708	Produits des act. ann.		
44571	TVA collectée		

2..	Compte d'immobilisation	Coût d'achat HT TVA	Net à payer
44562	TVA déductible s/immobilisations		
404	Fournisseurs d'immo.		

## Chez le VENDEUR

## 12 - ESPÈCES : au comptant

531	Caisse	Net à payer	
707	Ventes de marchandises		Hors taxe
44571	TVA collectée		TVA

## 13 - ESPÈCES : règlement différé ou enregistrement distinct de celui de la facture

531	Caisse	Net à payer	
411	Clients		Net à payer

## 14 - BANQUE : chèque

51121	Chèques à encaisser	Montant	
411	Clients		Montant

## 15 - BANQUE : encaissement du chèque

512	Banque	Montant	
51121	Chèques à encaisser		Montant

## 16 - BANQUE : virement

512	Banque	Montant	
411	Clients		Montant

## 17 - BANQUE : frais sur virement

## Chez l'ACHETEUR

6..	Compte de charge	Hors taxe	
44566	TVA déductible s/biens et services	TVA	
531	Caisse		Net à payer

401	Fournisseurs	Net à payer	
531	Caisse		Net à payer

401	Fournisseurs	Montant	
512	Banque		Montant

401	Fournisseurs	Montant	
512	Banque		Montant

627	Services bancaires	Frais HT	
44566	TVA déductible s/biens et services	TVA s/frais	
512	Banque		Frais TTC

## Chez le VENDEUR

## 18 - POSTE : chèque

51121	Chèques à encaisser	Montant	
411	Clients		Montant

## 19 - POSTE : encaissement du chèque

514	Chèques postaux	Montant	
51121	Chèques à encaisser		Montant

## 20 - TITRE INTERBANCAIRE DE PAIEMENT (TIP)

512	Banque (ou 514 Chèques postaux)	Montant	
411	Clients		Montant

## 21 - CARTE : au comptant

51122	Cartes à encaisser	Net à payer	
707	Ventes de marchandises		Hors taxe
44571	TVA collectée		TVA

## 22 - CARTE : règlement différé ou enregistrement distinct de celui de la facture

51122	Cartes à encaisser	Montant	
411	Clients		Montant

## 23 - CARTE : encaissement

512	Banque (ou 514 Chèques postaux)	Montant net	
627	Services bancaires	Commissions	
51122	Cartes à encaisser		Montant brut

## Chez l'ACHETEUR

401	Fournisseurs	Montant	
514	Chèques postaux		Montant

401	Fournisseurs	Montant	
512	Banque (ou 514 Ch. post.)		Montant

6..	Compte de charges	Hors taxe	
44566	TVA déductible s/biens et services	TVA	
512	Banque (ou 514 Ch. post.)		Net à payer

401	Fournisseurs	Montant	
512	Banque (ou 514 Ch. post.)		Montant

## 1.2 PRÉSENTATION DE L'ENTREPRISE

### PAPETERIE BALI

— Gros - Détail —  
Rue de Berri  
75008 PARIS

Tél. : 01 74 25 97 22

SIRET : 33657423900527

Code NAF : 514Q

Domiciliation : Crédit Mutuel, rue de Naples, Paris 8<sup>e</sup>

RIB : 15889 04101 00000003075 24

CCP : Paris 11 308 89 S

### I - FICHIERS

#### 1 - Fichier Articles (extrait)

Référence	Désignation	Présentation	Prix de vente HT	TVA
D035	Disquettes 3" 1/2 HD Ultra Color	Boîte de 10	5,00 €	19,60 %
E726	Étiquettes pour imprimante laser	Boîte de 400	40,00 €	19,60 %
F863	Filtre écran antireflet	1 unité	45,00 €	19,60 %
S084	Souris Easy Mouse 2 boutons	1 unité	15,00 €	19,60 %
T029	Transparents pour imprimante laser	Boîte de 100	25,00 €	19,60 %

#### 2 - Fichier Clients (extrait)

Code	Raison sociale	Adresse		Règlement
41101	Éts MARTINET	Rue Desmont	92700 Colombes	À réception (escompte 5 %)
41102	Société JOLY	Rue d'Auteuil	75016 Paris	Fin de mois
41103	G. LEROY	Rue de Provence	75009 Paris	À 30 jours
41104	M. SOLIES	Rue du Maine	92600 Asnières	À 30 jours
41105	Société VALOIS	Avenue Niel	75017 Paris	Fin de mois
41106	Clients divers			Comptant

#### 3 - Fichier Fournisseurs (extrait)

Code	Raison sociale	Adresse		Règlement
40101	Société BELIN	Rue d'Arras	59000 Lille	À 30 jours
40102	Éts GAILLAC	Rue Travot	39000 Poligny	À 30 jours
40103	Maison RAY	Place Saint Marc	76000 Rouen	À réception (escompte 4 %)
40104	Fournisseurs divers			
40410	Éts FRANCIS	Rue de Naples	75008 Paris	Fin de mois

### II - JOURNAUX

#### Journaux divisionnaires

Code	Intitulé	Code	Intitulé
AC	Journal des ACHATS	BQ	Journal de BANQUE
VE	Journal des VENTES	CP	Journal des CHÈQUES POSTAUX
OD	Journal des OPÉRATIONS DIVERSES	CA	Journal de CAISSE

Afin de permettre une meilleure répartition du travail, le journal unique est remplacé par plusieurs journaux.

## Journal unique



	PAPETERIE BALI		JOURNAL GÉNÉRAL		PÉRIODE DU 01.09 AU 05.09		PAGE 37
①	01	FA206	60700	STÉ BELIN	160,00		
	01	FA206	44566	STÉ BELIN	31,36		
	01	FA206	40101	STÉ BELIN			191,36
②	02	FA380	41105	STÉ VALOIS	287,04		
	02	FA380	70700	STÉ VALOIS			240,00
	02	FA380	44571	STÉ VALOIS			47,04
③	02	CH082	40102	ÉTS GAILLAC F947	1 674,40		
	02	CH082	51200	ÉTS GAILLAC F947			1 674,40
④	03	CH037	40103	MAISON RAY F872	358,80		
	03	CH037	51400	MAISON RAY F872			358,80
⑤	04	PC168	53100	G. LEROY F305	310,96		
	04	PC168	41103	G. LEROY F305			310,96
⑥	05	CH145	51121	STÉ JOLY F357	263,12		
	05	CH145	41102	STÉ JOLY F357			263,12

## Journaux divisionnaires ouverts par la Papeterie BALI



PAPETERIE BALI				① JOURNAL DES ACHATS	Période du 01/09/.. au 05/09/..	
JL	Date	N° Doc.	N° Compte	Libellé	Débit	Crédit
AC	01/09/..	FA206	60700	Sté BELIN	160,00	
AC	01/09/..	FA206	44566	Sté BELIN	31,36	
AC	01/09/..	FA206	40101	Sté BELIN		191,36
Total mouvements de la période					191,36	191,36

Documents enregistrés : \_\_\_\_\_

PAPETERIE BALI				② JOURNAL DES VENTES	Période du 01/09/.. au 05/09/..	
JL	Date	N° Doc.	N° Compte	Libellé	Débit	Crédit
VE	02/09/..	FA380	41105	Sté VALOIS	287,04	
VE	02/09/..	FA380	70700	Sté VALOIS		240,00
VE	02/09/..	FA380	44571	Sté VALOIS		47,04
Total mouvements de la période					287,04	287,04

Documents enregistrés : \_\_\_\_\_

## I - LA DIVISION DU JOURNAL (suite)

### Journaux divisionnaires ouverts par la Papeterie BALI (suite)

PAPETERIE BALI		③ JOURNAL DE BANQUE			Période du 01/09/.. au 05/09/..	
JL	Date	N° Doc.	N° Compte	Libellé	Débit	Crédit
BQ	02/09/..	CH082	40102	Éts GAILLAC F947	1 674,40	
BQ	02/09/..	CH082	51200	Éts GAILLAC F947		1 674,40
<b>Total mouvements de la période</b>					<b>1 674,40</b>	<b>1 674,40</b>

Opérations enregistrées : \_\_\_\_\_

\_\_\_\_\_

PAPETERIE BALI		④ JOURNAL DES CHÈQUES POSTAUX			Période du 01/09/.. au 05/09/..	
JL	Date	N° Doc.	N° Compte	Libellé	Débit	Crédit
CP	03/09/..	CH037	40103	Maison RAY F872	358,80	
CP	03/09/..	CH037	51400	Maison RAY F872		358,80
<b>Total mouvements de la période</b>					<b>358,80</b>	<b>358,80</b>

Opérations enregistrées : \_\_\_\_\_

\_\_\_\_\_

PAPETERIE BALI		⑤ JOURNAL DE CAISSE			Période du 01/09/.. au 05/09/..	
JL	Date	N° Doc.	N° Compte	Libellé	Débit	Crédit
CA	04/09/..	PC168	53100	G. LEROY F305	310,96	
CA	04/09/..	PC168	41103	G. LEROY F305		310,96
<b>Total mouvements de la période</b>					<b>310,96</b>	<b>310,96</b>

Opérations enregistrées : \_\_\_\_\_

\_\_\_\_\_

PAPETERIE BALI		⑥ JOURNAL DES OPÉRATIONS DIVERSES			Période du 01/09/.. au 05/09/..	
JL	Date	N° Doc.	N° Compte	Libellé	Débit	Crédit
OD	05/09/..	CH145	51121	Sté JOLY F357	263,12	
OD	05/09/..	CH145	41102	Sté JOLY F357		263,12
<b>Total mouvements de la période</b>					<b>263,12</b>	<b>263,12</b>

Opérations enregistrées : \_\_\_\_\_

\_\_\_\_\_

## II - LE COMPTE DE VIREMENTS INTERNES

### 1 - Introduction

Le compte « 580 Virements internes » permet d'éviter un double enregistrement. Il est utilisé lorsque l'enregistrement d'une opération concerne deux journaux divisionnaires.

### 2 - Exemples

#### Journal unique

PAPETERIE BALI		JOURNAL GÉNÉRAL		PÉRIODE DU 01.09 AU 05.09		PAGE 37
⑦	05	PC169	51200	VERSEMENT EN COMPTE	200,00	
	05	PC169	53100	VERSEMENT EN COMPTE		200,00

#### Journaux divisionnaires

PAPETERIE BALI		⑦ JOURNAL DE CAISSE		Période du 01/09/.. au 05/09/..		
JL	Date	N° Doc.	N° Compte	Libellé	Débit	Crédit
CA	05/09/..	PC169	58000	Versement Crédit Mutuel (A)	200,00	
CA	05/09/..	PC169	53100	Versement Crédit Mutuel (A)		200,00

PAPETERIE BALI		⑦ JOURNAL DE BANQUE		Période du 01/09/.. au 05/09/..		
JL	Date	N° Doc.	N° Compte	Libellé	Débit	Crédit
BQ	05/09/..	PC169	51200	Versement en compte (B)	200,00	
BQ	05/09/..	PC169	58000	Versement en compte (B)		200,00

#### Reports dans les comptes

D      531 Caisse      C	D <span style="color: blue;">580 Virements internes</span> C	D      512 Crédit Mutuel      C
-----	-----	-----
(A) (A)	(B) (B)	
<div style="border: 1px solid black; display: inline-block; padding: 5px;">Solde =</div>		

# III - LES COMPTES AUXILIAIRES

## 1 - Introduction

Un compte est ouvert pour chaque client et pour chaque fournisseur afin de permettre un contrôle individuel des encaissements et des règlements.

## 2 - Présentation

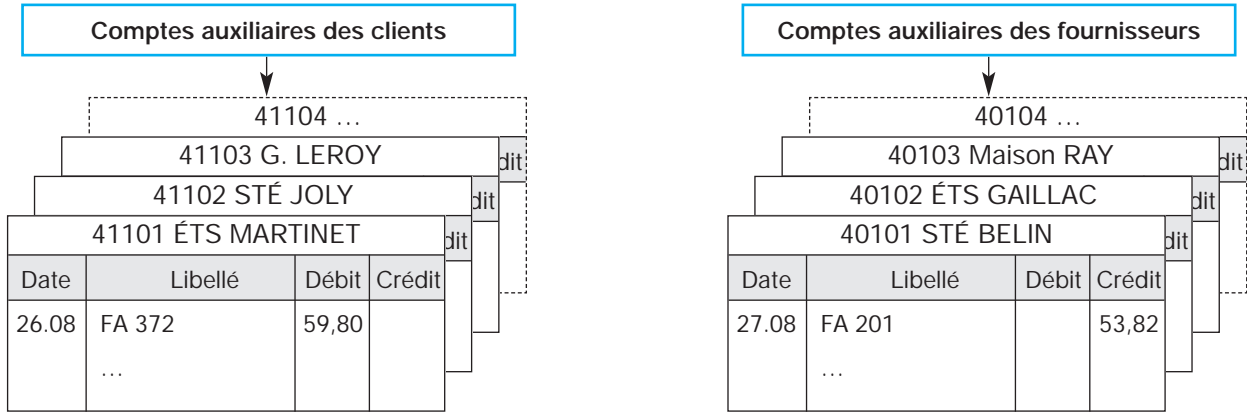

## 3 - Égalité des comptes auxiliaires et des comptes collectifs

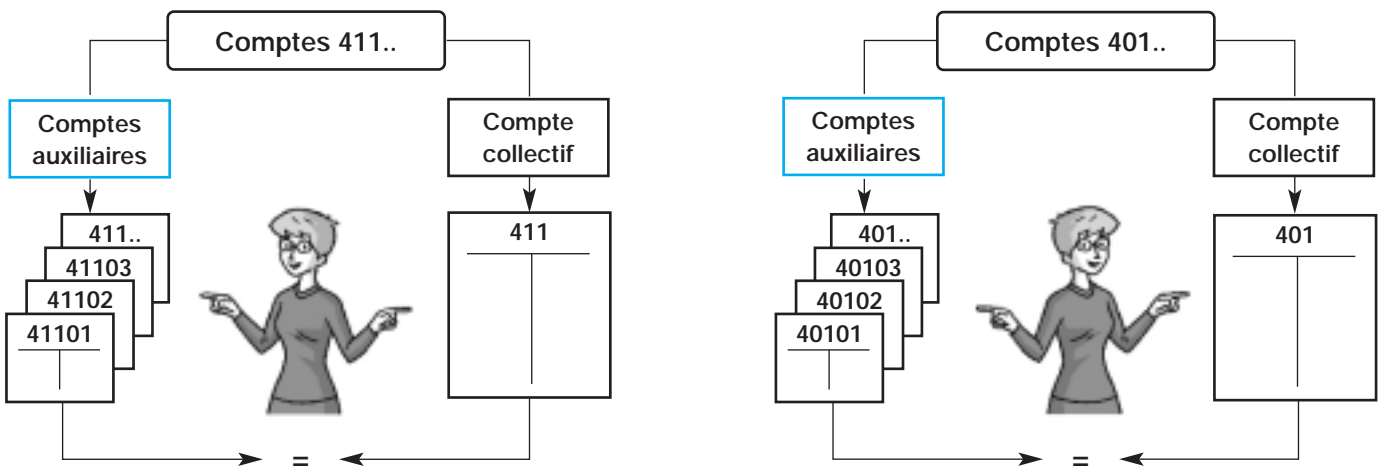

Principe : \_\_\_\_\_

\_\_\_\_\_

\_\_\_\_\_

\_\_\_\_\_

## 4 - Mécanisme des enregistrements

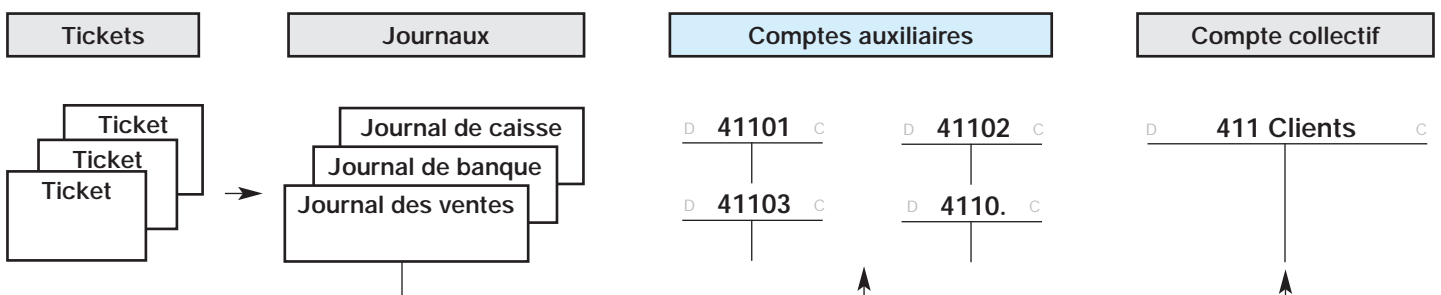

## IV - APPLICATION

### A - ENREGISTREMENT COMPTABLE

À partir des fichiers de la page n° 11, complétez et comptabilisez les documents suivants en précisant les codes des journaux et les numéros des comptes auxiliaires.  
La Papeterie BALI utilise les comptes « 51121 Chèques à encaisser » et « 51122 Cartes à encaisser ».

<b>Établissements FRANCIS</b>		<b>Reçu le 06.09</b>
Facture n° 478		
Du 05.09	<b>DOIT</b>	<b>Papeterie BALI</b>
1 photocopieur	4 000,00	
1 imprimante	1 000,00	
<b>TOTAL HT</b>	<b>5 000,00</b>	
TVA 19,60 %	980,00	
<b>NET À PAYER</b>	<b>5 980,00</b>	
fin de mois		

TICKET du :		Code journal :
Document et N° :		
Libellé :		
N° de compte	Débit	Crédit

<b>Papeterie BALI</b>		Code client	
Facture n° 381			
Du 06.09	<b>DOIT</b>	<b>Éts MARTINET</b>	
Réf.	Désignation	Q	Montant
—	Disquettes HD Ultra Color	40 b.	_____
	_____		_____
	_____		_____
	<b>TVA</b> _____		_____
	<b>NET À PAYER</b>		_____
Règlement : _____			

TICKET du :		Code journal :
Document et N° :		
Libellé :		
N° de compte	Débit	Crédit

<i>Règlement de la facture n° 381</i>	
<b>BANQUE POPULAIRE</b> Payez contre ce chèque _____ _____ € À <u>Papeterie BALI</u>	 € <span style="border: 1px solid black; display: inline-block; width: 40px; height: 20px; vertical-align: middle;"></span>
Payable à COLOMBES 92700 Chèque n° 92700 COLOMBES	CPTÉ N° 321 69 3980 ÉTS MARTINET RUE DESMONT À Colombes Le 08/09 <i>Martinet</i>
9 880 469 926900107361 000321693980	

TICKET du : 09.09		Code journal :
Document et N° :		
Libellé :		
N° de compte	Débit	Crédit

**IV - APPLICATION (suite)**

A - ENREGISTREMENT COMPTABLE

<b>Papeterie BALI</b>		<b>BON DE LIVRAISON N° 432</b>	
Le : 09.09		À	<b>M. SOLIES</b>
Livraison : par route, port dû			
Réf.	Quantité	Désignation	Observations
S084	30	Souris Easy Mouse 2 boutons	<b>Port forfaitaire :</b> 25 € hors taxe (TVA 19,60 %)
T029	10 b.	Transparents pour imprimante laser	

<b>Papeterie BALI</b>	Code client	<input type="text"/>	<b>DOIT</b>	<input type="text"/>	
Facture n° 382 du 09.09					
Règlement : <input type="text"/>					
Réf.	Désignation	Unité	Quantité	Prix unitaire	Montant
	Total marchandises				
	Total hors taxe				
	TVA				
	<b>NET À PAYER</b>				

TICKET du :		Code journal :
Document et N° :		
Libellé :		
N° de compte	Débit	Crédit

<b>SOCIÉTÉ BELIN</b>		<b>Reçu le 11.09</b>
Facture n° 735		
Du 09.09	<b>DOIT</b>	<b>Papeterie BALI</b>
30 filtres écran antireflet	1 080,00	
TVA 19,60 %	211,68	
<b>TTC</b>	<b>1 291,68</b>	
Emballages (8 € × 3)	24,00	
<b>NET À PAYER à 30 jours</b>	<b>1 315,68</b>	

TICKET du :		Code journal :
Document et N° :		
Libellé :		
N° de compte	Débit	Crédit

**IV - APPLICATION (suite)**

**A - ENREGISTREMENT COMPTABLE**

<b>CRÉDIT MUTUEL</b>
€ : 100,00
Objet : Retrait pour besoins de caisse
Date : 12.09
<b>CH N° 2 775 083</b>

<b>PIÈCE DE CAISSE N° 170</b>		Le 12.09
RECETTE	DÉPENSE	
100,00 €		
Chèque de retrait Crédit Mutuel n° 2 775 083		100,00

TICKET du :		Code journal :
Document et N° : CH 083		
Libellé :		
N° de compte	Débit	Crédit

TICKET du :		Code journal :
Document et N° : PC 170		
Libellé :		
N° de compte	Débit	Crédit

<b>SOCIÉTÉ BELIN</b>		Reçu le 15.09
Avoir n° 742		
Du 14.09		<b>AVOIR</b>
		Papeterie BALI
Retour de 5 filtres écran	180,00	
TVA 19,60 %	35,28	
TTC	215,28	
Emballages (8 € × 3)	24,00	
<b>NET À DÉDUIRE</b> du prochain règlement	<b>239,28</b>	

TICKET du :		Code journal :
Document et N° :		
Libellé :		
N° de compte	Débit	Crédit

<b>CRÉDIT MUTUEL</b>		<b>RELEVÉ DE COMPTE N° RC017</b>	
Compte n° 00003075 24		Reçu le 17.09	
Du 06.09 au 15.09		<b>PAPETERIE BALI</b>	
Date	Opération	Débit	Crédit
09.09	Remise chèques		490,36
	(Ch. JOLY 263,12 €)		
	(Ch. MARTINET 227,24 €)		

TICKET du :		Code journal :
Document et N° :		
Libellé :		
N° de compte	Débit	Crédit

**IV - APPLICATION (suite)**

A - ENREGISTREMENT COMPTABLE

<b>EDF - GDF</b>	FACTURE N° 233
N° CLIENT 9757478	<span style="border: 1px solid black; border-radius: 15px; padding: 2px 10px;">Reçu le 21.09</span>
Le 19.09	<b>PAPETERIE BALI</b>
Abonnement et consommation HT	175,00
TVA 19,60 %	34,30
<b>TOTAL DÛ</b> (à régler avant le 30.09)	<b>209,30</b>

TICKET du :	Code journal :	
Document et N° :		
Libellé :		
N° de compte	Débit	Crédit

<b>TIP EDF - GDF</b>	<span style="border: 1px solid black; padding: 2px 10px;">N° 018</span>
N° client 9757478	Papeterie BALI
Crédit Mutuel n° 3075	Rue de Berri
Date et signature :	75008 PARIS
Le 25.09	<b>Montant</b>
<i>Bali</i>	<span style="border: 1px solid black; padding: 2px 10px;">209,30 €</span>

TICKET du :	Code journal :	
Document et N° :		
Libellé :		
N° de compte	Débit	Crédit

**CRÉDIT MUTUEL**

€ : 5 980,00

Objet : Éts FRANCIS

F. n° 478 du 05.09

Date : 28.09

CH N° 2 775 084

TICKET du :	Code journal :	
Document et N° :		
Libellé :		
N° de compte	Débit	Crédit

<b>Papeterie BALI</b>	Code client <input style="width: 80%;" type="text"/>
Avoir n° 091	<b>AVOIR</b>
Du 30.09	<span style="border: 1px solid black; padding: 2px 10px;">M. SOLIES</span>
Ristourne sur CA HT du mois :	
700 € × 4 %	_____
TVA _____	_____
<b>NET À DÉDUIRE</b>	_____

TICKET du :	Code journal :	
Document et N° :		
Libellé :		
N° de compte	Débit	Crédit

IV - APPLICATION (suite)

A - ENREGISTREMENT COMPTABLE

**Papeterie BALI** Code client

Facture n° 383

Du 01.10

**DOIT**

Réf.	Désignation	Q	Montant
—	Filtre écran	5	_____
	<b>TVA</b> _____		_____
	TTC		_____
	Emballage	1	8,00
	<b>NET À PAYER</b>		_____

Règlement : \_\_\_\_\_

TICKET du :		Code journal :
Document et N° :		
Libellé :		
N° de compte	Débit	Crédit

*Règlement de la facture n° 380 du 02.09*

---

**SOCIÉTÉ GÉNÉRALE**

Payez contre ce chèque *Deux cent quatre* / *vingt sept euros quatre cts* / € 287,04

À Papeterie BALI

Payable à PARIS 75017 CPTÉ N° 000 07 5573 Sté VALOIS AVENUE NIEL À Paris Le 30/09 Valois

Chèque n° 75017 PARIS Reçu le 02.10

0 760 475 926900107361 000071557380

TICKET du :		Code journal :
Document et N° :		
Libellé :		
N° de compte	Débit	Crédit

**Papeterie BALI** Code client

Avoir n° 092

Du 05.10

**AVOIR**

Réf.	Désignation	Q	Montant
	Retour d'emballage	1	_____
	<b>NET À DÉDUIRE</b>		_____

TICKET du :		Code journal :
Document et N° :		
Libellé :		
N° de compte	Débit	Crédit

**IV - APPLICATION (suite)**

**A - ENREGISTREMENT COMPTABLE**

<b>Papeterie BALI</b>		F° 032
Semaine du 05.10 au 10.10		
<b>Récapitulatif des Ventes « 41106 Clients divers »</b>		
Total Hors Taxe	TVA	TTC
400,00	78,40	478,40
<i>Détail des ventes HT : T029 8 × 25,00 € = 200,00 €</i>		
<i>E726 2 × 40,00 € = 80,00 €</i>		
<i>S084 8 × 15,00 € = 120,00 €</i>		

TICKET du : 10.10		Code journal :
Document et N° : REC 032		
Libellé : Clients divers		
N° de compte	Débit	Crédit

<b>Papeterie BALI</b>	
<b>PIÈCE DE CAISSE N° 170</b>	
<b>Recette</b>	<b>Dépense</b>
107,64 €	
Encaissements clients divers du 05 au 10.10 Date : 10.10	107,64

TICKET du :		Code journal :
Document et N° :		
Libellé : Clients divers espèces		
N° de compte	Débit	Crédit

TICKET RÉCAPITULATIF N° 245	
CARTES BANCAIRES	
SEMAINE DU 05/10 AU 10/10	
ENCAISSEMENTS	
CLIENTS DIVERS	370,76 €
Date : 10/10	

TICKET du :		Code journal :
Document et N° :		
Libellé : Clients divers cartes		
N° de compte	Débit	Crédit



## IV - APPLICATION (suite)

### B - REPORTS DANS LES JOURNAUX DIVISIONNAIRES

Effectuez les reports des tickets des pages n<sup>os</sup> 21 et 22 dans les journaux concernés et totalisez les mouvements de la période.

PAPETERIE BALI				JOURNAL DES VENTES	Période du 05/10/.. au 15/10/..	
JL	Date	N° Doc.	N° Compte	Libellé	Débit	Crédit
VE	05/10/..			Reports	1 709,97	1 709,97
<b>Total mouvements de la période</b>						

PAPETERIE BALI				JOURNAL DE CAISSE	Période du 05/10/.. au 15/10/..	
JL	Date	N° Doc.	N° Compte	Libellé	Débit	Crédit
CA	05/10/..			Reports	610,96	610,96
<b>Total mouvements de la période</b>						

PAPETERIE BALI				JOURNAL DES OPÉRATIONS DIVERSES	Période du 05/10/.. au 15/10/..	
JL	Date	N° Doc.	N° Compte	Libellé	Débit	Crédit
OD	05/10/..			Reports	777,40	777,40
<b>Total mouvements de la période</b>						

## IV - APPLICATION (suite)

### C - REPORTS DANS LES COMPTES AUXILIAIRES

À l'aide des tickets du 1<sup>er</sup> au 15 octobre, pages n<sup>os</sup> 20 à 22, effectuez les reports dans les comptes auxiliaires des clients.

### COMPTES AUXILIAIRES

PAPETERIE BALI		COMpte CLIENT : 41101 ÉTS MARTINET		Règlement : à réception, escompte 5 %		
JL	Date	N° Doc.	Libellé	Débit	Crédit	Solde
	01.10		Reports	227,24	227,24	0,00
<b>Totaux</b>						

PAPETERIE BALI		COMpte CLIENT : 41102 SOCIÉTÉ JOLY		Règlement : fin de mois		
JL	Date	N° Doc.	Libellé	Débit	Crédit	Solde
	01.10		Reports	263,12	263,12	0,00
<b>Totaux</b>						

PAPETERIE BALI		COMpte CLIENT : 41105 SOCIÉTÉ VALOIS		Règlement : fin de mois		
JL	Date	N° Doc.	Libellé	Débit	Crédit	Solde
	01.10		Reports	287,04		287,04
<b>Totaux</b>						

PAPETERIE BALI		COMpte CLIENT : 41106 CLIENTS DIVERS		Règlement : comptant		
JL	Date	N° Doc.	Libellé	Débit	Crédit	Solde
<b>Totaux</b>						

## 1.4 BALANCE DES COMPTES AUXILIAIRES

### 1 - Introduction

En fin de période, les balances des clients et des fournisseurs récapitulent l'ensemble des situations individuelles enregistrées dans les comptes auxiliaires.

Les totaux de la balance doivent être égaux aux totaux débit, crédit et au solde du compte collectif « 401 Fournisseurs » ou du compte collectif « 411 Clients ».

### 2 - Application

À partir des comptes auxiliaires des clients de la page n° 24, complétez la balance au 15 octobre et contrôlez les résultats avec le compte collectif « 41100 ».

PAPETERIE BALI		BALANCE DES CLIENTS AU 15.10		
Code Client	Raison sociale	Débit	Crédit	Solde
41101	Éts MARTINET			
41102	Sté JOLY			
41103	G. LEROY	310,96	310,96	0,00
41104	M. SOLIES	867,10	33,49	833,61
41105	Sté VALOIS			
41106	Clients divers			
<b>Totaux</b>				

### COMPTE COLLECTIF

PAPETERIE BALI		COMPTE : 41100 CLIENTS				
JL	Date	N° Doc.	Libellé	Débit	Crédit	Solde
	01.10		Reports	1 955,46	834,81	1 120,65
VE	01.10	FA383	Sté JOLY	277,10		1 397,75
OD	02.10	CH475	Sté VALOIS F380		287,04	1 110,71
VE	05.10	AV092	Sté JOLY		8,00	1 102,71
VE	10.10	LC032	Clients divers	478,40		1 581,11
VE	10.10	LC032	Clients divers cartes		370,76	1 210,35
VE	10.10	LC032	Clients divers espèces		107,64	1 102,71
VE	12.10	FA384	Éts MARTINET	301,09		1 403,80
VE	15.10	RE127	Éts MARTINET F384		301,09	1 102,71
<b>Totaux</b>				<b>3 012,05</b>	<b>1 909,34</b>	<b>1 102,71</b>

## 1.5 SUIVI DES COMPTES AUXILIAIRES

### 1 - Fonctionnement des comptes auxiliaires (rappel)

Débit	401.. Fournisseur ...	Crédit
Avoirs		Factures
Règlements		
Solde <b>créditeur</b> : montant dû au fournisseur		

Débit	411.. Client ...	Crédit
Factures		Avoirs
		Encaissements
Solde <b>débiteur</b> : montant dû par le client		

### 2 - Lettrage des comptes auxiliaires

Il consiste à affecter d'une même lettre les débits et les crédits correspondants. Il permet de détecter les erreurs d'enregistrement ou les retards de paiement. Le solde du compte est composé des montants non lettrés.

– Exemple : à partir du lettrage des crédits du compte, lettrez les débits correspondants.

COMPTES AUXILIAIRES FOURNISSEUR : 401009 SOCIÉTÉ X... Règlement : relevé de factures mensuel						
Date	Libellé	Débit	L	Crédit	L	Solde
31.08	Reports			945,00	A	945,00
01.09	Avoir n° 274 du 30.08	100,00				845,00
01.09	Chèque n° 2 115 374 (relevé d'août)	845,00				-
07.09	Facture n° 784 du 05.09			705,00	B	705,00
15.09	Facture n° 791 du 12.09			500,00	B	1 205,00
02.10	Facture n° 812 du 01.10			670,00		1 875,00
03.10	Chèque n° 2 115 392 (relevé de septembre)	1 205,00				670,00
08.10	Facture n° 837 du 06.10			350,00		1 020,00
15.10	Avoir n° 294 du 10.10	30,00				<b>990,00</b>

– Relevez les montants non lettrés composant le solde du compte.

→				
→				
→				

### 3 - Explication du solde

Situation normale			
Un règlement est à effectuer ou à recevoir dans les délais prévus.			
Anomalies possibles	Moyens d'action		
	Écriture de régularisation	Lettre de réclamation	Lettre de relance
<b>Erreurs de l'entreprise</b>			
– Erreur de saisie (montant erroné)	<input type="checkbox"/>	<input type="checkbox"/>	<input type="checkbox"/>
– Erreur d'imputation (facture ou règlement enregistré dans un autre compte que le compte concerné)	<input type="checkbox"/>	<input type="checkbox"/>	<input type="checkbox"/>
<b>Erreur venant d'un fournisseur</b>	<input type="checkbox"/>	<input type="checkbox"/>	<input type="checkbox"/>
<b>Retard de paiement d'un client</b>	<input type="checkbox"/>	<input type="checkbox"/>	<input type="checkbox"/>

#### Exemple

COMPTE AUXILIAIRE CLIENT : 411008 ÉTABLISSEMENTS Y...				Règlement : sous huitaine		
Date	Libellé	Débit	L	Crédit	L	Solde
07.10	Facture n° 234	915,00	A			915,00
12.10	Facture n° 258	575,00	B			1 490,00
14.10	Chèque n° 0147254 (fact. n° 234 du 07.10)			915,00	A	575,00
16.10	Facture n° 332	350,00				925,00
19.10	Chèque n° 0147262 (fact. n° 258 du 12.10)			575,00	B	350,00
24.10	Facture n° 341	695,00	?			1 045,00
31.10	Chèque n° 0147274 (fact. n° 341 du 24.10)			659,00	?	386,00

Explication du solde du compte client « 411008 Établissements Y... » au 31.10							
Date	Explication	Montant	Règlement prévu le	Anomalie		Moyen d'action	
				Oui	Non	Écriture de régularisation	Lettre de relance
16.10	Facture n° 332	_____	_____	<input type="checkbox"/>	<input type="checkbox"/>	<input type="checkbox"/>	<input type="checkbox"/>
31.10	Facture n° 341 non soldée (chèque saisi pour 659 € au lieu de 695 €). Écart :	_____		<input type="checkbox"/>	<input type="checkbox"/>	<input type="checkbox"/>	<input type="checkbox"/>
31.10	Solde débiteur	_____					

#### 4 - Application

Lettrez chaque compte auxiliaire ci-dessous arrêté au 31 octobre, expliquez le solde dans le tableau correspondant et précisez, en cas d'anomalie, les moyens d'action à mettre en œuvre.

PAPETERIE BALI			COMPTÉ CLIENT : 41101 ÉTS MARTINET			Règlement : à réception, escompte 5 %			
JL	Date	N° Doc.	Libellé	Débit	L	Crédit	L	Solde	D / C
VE	12.10	FA384	Éts MARTINET	301,09				301,09	D
CA	12.10	RE127	Éts MARTINET F384			301,09		0,00	
VE	16.10	FA385	Éts MARTINET	155,71				155,71	D
VE	25.10	FA387	Éts MARTINET	272,69				428,40	D
VE	27.10	AV094	Éts MARTINET (rabais)			23,92		404,48	D
CA	30.10	RE128	Éts MARTINET (F387 – A094)			248,77		155,71	D
<b>Totaux</b>				<b>729,49</b>		<b>573,78</b>		<b>155,71</b>	<b>D</b>

Client	Solde	D / C	Explication	Moyen d'action
41101 ÉTS MARTINET				

PAPETERIE BALI			COMPTÉ CLIENT : 41102 SOCIÉTÉ JOLY			Règlement : fin de mois			
JL	Date	N° Doc.	Libellé	Débit	L	Crédit	L	Solde	D / C
VE	01.10	FA383	Sté JOLY	277,10				277,10	D
VE	05.10	AV092	Sté JOLY (emballage)			8,00		269,10	D
OD	16.10	CH432	M. SOLIES (pour solde)			833,61		- 564,51	D
OD	21.10	CH072	Sté JOLY (F383 - A092)			269,10		- 833,61	C
<b>Totaux</b>				<b>277,10</b>		<b>1 110,71</b>		<b>- 833,61</b>	<b>C</b>

Client	Solde	D / C	Explication	Moyen d'action
41102 SOCIÉTÉ JOLY				

#### 4 - Application (suite)

Lettrez le compte auxiliaire ci-dessous arrêté au 31 octobre, expliquez le solde dans le tableau correspondant et précisez, en cas d'anomalie, le moyen d'action à mettre en œuvre.

PAPETERIE BALI		COMPTÉ CLIENT : 41104 M. SOLIES				Règlement : fin de mois			
JL	Date	N° Doc.	Libellé	Débit	L	Crédit	L	Solde	D/C
	01.10		Reports	833,61				833,61	D
VE	18.10	FA386	M. SOLIES	287,04				1 120,65	D
VE	20.10	AV093	M. SOLIES (retour)			47,84		1 072,81	D
OD	31.10	CH453	M. SOLIES (pour solde)			239,20		833,61	D
<b>Totaux</b>				<b>1 120,65</b>		<b>287,04</b>		<b>833,61</b>	<b>D</b>

Client	Solde	D/C	Explication	Moyen d'action
41102 SOCIÉTÉ JOLY	<input type="text"/>	<input type="text"/>		

Présentez les écritures de régularisation effectuées le 1<sup>er</sup> novembre :

- client Sté JOLY : contre-passation (annulation) de l'écriture erronée ;
- client M. SOLIES : enregistrement du chèque n° 432.

PAPETERIE BALI				MOIS _____ ANNÉE _____					
BORDEREAU DE SAISIE				Codes documents (+ 3 derniers chiffres) :					
<i>Passer une ligne entre chaque écriture</i>				FA (facture) - AV (avoir) - CH (chèque) - RE (reçu)					
JL	JOUR	DOC. & N°	N° DE COMPTE	LIBELLÉ		DÉBIT		CRÉDIT	

